



Roundabout 4-in-1 Activity Walker

Instruction manual

En 2-14

Fr 15-27

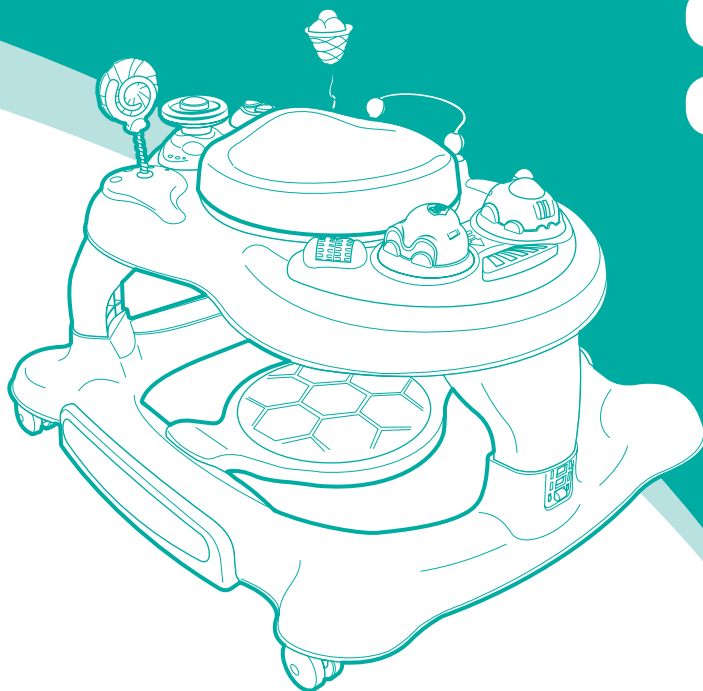

INSTRUCTIONS: Read the instructions carefully before use and keep them for future reference. The child may be hurt if you do not follow these instructions.

INSTRUCTIONS: Lire les instructions attentivement avant utilisation et les garder pour références ultérieures. L'enfant peut être blessé si vous ne suivez pas ces instructions.

BS EN 1273:2020.

Safety instructions



WARNING:

- Never leave the child unattended.
 - The child will be able to reach further and move rapidly when in the baby walking frame:
 - Prevent access to stairs, steps and uneven surfaces.
 - Guard all fires, heating and cooking appliances.
 - Remove hot liquids, electrical cables and other potential hazards from reach.
- Prevent collisions with glass in doors, windows and furniture.
 - This product is intended only for a child who can sit up by itself and until it is able to walk by itself or weighs more than 12 kg.
 - This baby walking frame should be used only for short periods of time (e.g. 20 min).
 - Do not use the product if any components are broken or missing.
 - Do not use accessories or replacement parts other than those approved by the manufacturer.
 - Never use the baby walking frame without the supplied anti-fall blocks attached.
 - Never use the baby walking frame without the supplied wheels attached.

Battery warnings

Only use the recommended batteries observing correct voltage and size.
Always take care to insert your batteries correctly, observing the plus and minus marks on the battery and appliance.
Do not mix new and used batteries.
Do not mix different types of batteries.
Always remove batteries (whether they are dead or not) if you are not going to use the product for long periods (as batteries may leak and cause damage).
Never attempt to re-charge ordinary (non-rechargeable) batteries.
Remove rechargeable batteries before attempting to charge them.
Do not short-circuit the supply terminals
Batteries should always be changed by an adult.
Keep batteries out of reach of children.
Children can choke on batteries. If swallowed seek medical advice immediately.

Battery disposal

The crossed out wheellie bin symbol indicates that the product must not be disposed of with other household waste.
Do not treat batteries (old or new) as household waste.
Never dispose of batteries in a fire this may cause them to explode.
Batteries (old or new) should be disposed of by taking them to a designated collection point or recycling facility.



Care and maintenance

- To prolong the life of your nursery product keep it clean and do not leave it in direct sunlight for extended periods of time.
- Removable fabric covers and trims may be cleaned using warm water with a household soap or a mild detergent. Allow it to dry fully, preferably away from direct sunlight.
- If the wheels squeak - use a silicon based spray ensuring it penetrates the wheel and axle assembly.
- Do not dry clean, or use bleach.
- Do not machine wash, tumble or spin dry, unless the care labelling on the product permits these methods.
- Non removable fabric covers and trims may be cleaned using a damp sponge with soap or mild detergent. Allow it to dry completely before folding or storing it away.
- In some climates the covers and trims may be affected by mould and mildew. To help prevent this occurring, do not fold or store the product if it is damp or wet. Always store the product in a well ventilated area.
- Always check parts regularly for tightness of screws, nuts and other fasteners - tighten if required. If any parts are bent, torn, worn or broken please contact Customer Service.

Your 3 year warranty

Whilst we make and test our products to the highest standards of durability there's always a small chance of a hiccup! Our promise is to repair, replace or refund a MyChild product that has an identified manufacturing defect from the date of purchase for a full 3 years thereafter at no extra cost.

However, you must register within 28 days of the date of purchase to receive the full 3 years guarantee!

To receive your full guarantee you can register your product by: visiting <https://mychild.co.uk/pages/warranty> and complete the warranty form, or by telephone on 0161 335 2508.

Welcome

Thank you for purchasing the MyChild Roundabout 4-in-1 Activity Walker. Please read the instructions and warnings carefully before use to ensure safe and satisfactory operation of this product.

Your child's safety is your responsibility. If you have a query with this product or require replacement parts, please contact the MyChild Helpline on 0161 335 2508.

Lay out the parts on a soft level surface and compare to the part/fixings checklist. Do not discard any packaging until you are sure that you have all the parts.

WARNING! Assembly by an adult. Keep away from children until fully assembled. Keep children clear during assembly as pack contains small parts which may present a choking hazard.

Parts checklist

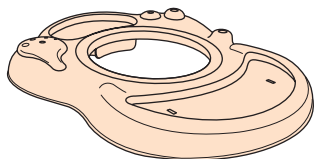

1

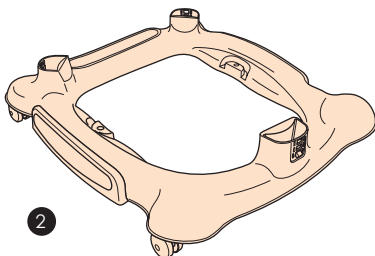

2

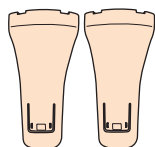

3

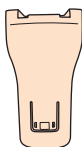

4

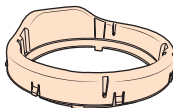

5

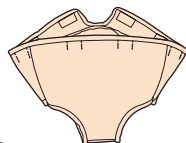

6

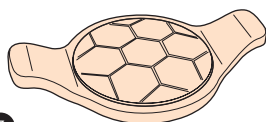

7

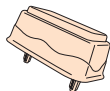

8



9

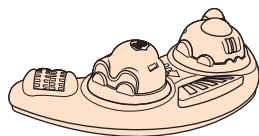

10

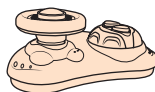

11



12



13

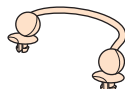

14



15

Contained in your carton are:

Nº	Part	Qty	Nº	Part	Qty
1	Walker body	1	10	Front play tray*	1
2	Walker base	1	11	Rear play tray*	1
3	Rear legs	2	12	Lollipop toy*	1
4	Front leg	1	13	Ice cream cone toy*	1
5	Seat ring	1	14	Toy bar*	1
6	Seat fabric	1	15	Screws	6
7	Bouncing board	1			
8	Anti-fall blocks	8			
9	Wheels	4			

*Actual styles may vary

You will require one Phillips screwdriver (not supplied).



Assembling the walker

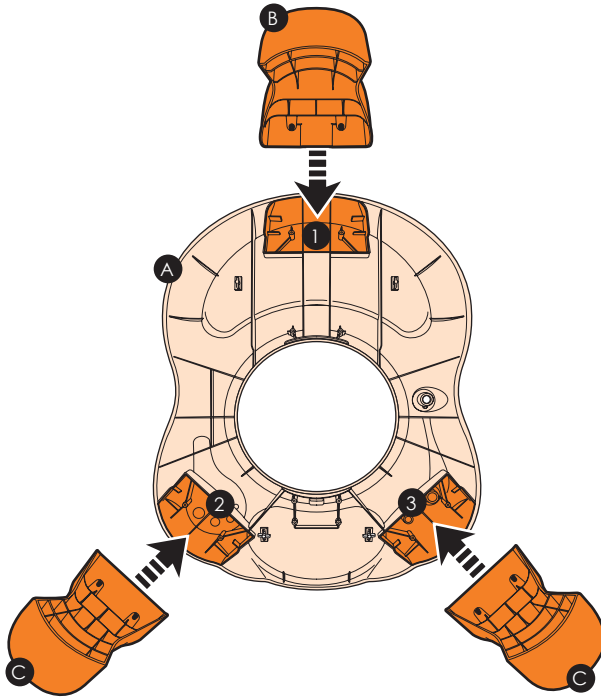

1. Place the walker body (A) upside on the floor. Insert front leg (B) into fixing point (1) and rear legs (C) into fixing points(2) and (3).

Note: The front leg is wider than the two rear legs.

2. Secure each leg using two screws (D).

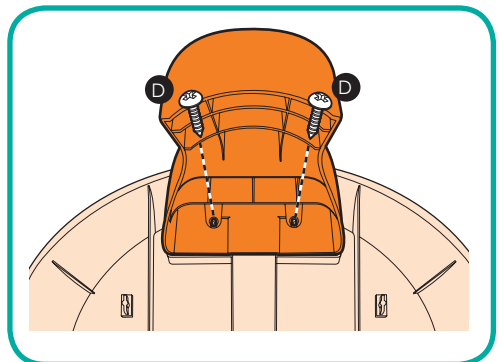

Assembling the walker (continued)

3. Turn the assembled walker body and legs the right way up. Line up the ends of each leg with the openings on the walker base.

Do not force the legs into the base.

Press in button (D) on each leg and push legs into the openings on the base ensuring all legs are locked into position at the same height.

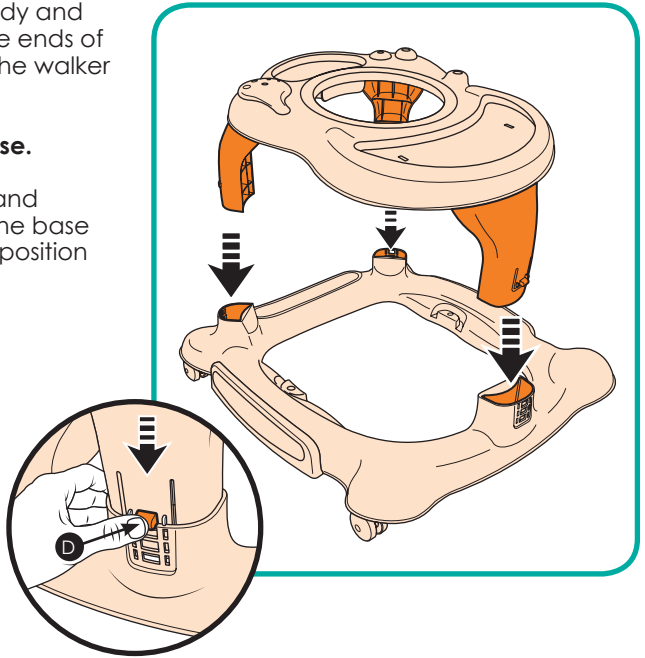

Attaching the walker's anti-fall blocks

4. With the baby walker upside down place the anti-fall blocks around the walker as shown, inserting the two plastic stems on each block into the holes on the walker's underside.

WARNING! Do not use the walker without all eight anti-fall blocks attached.

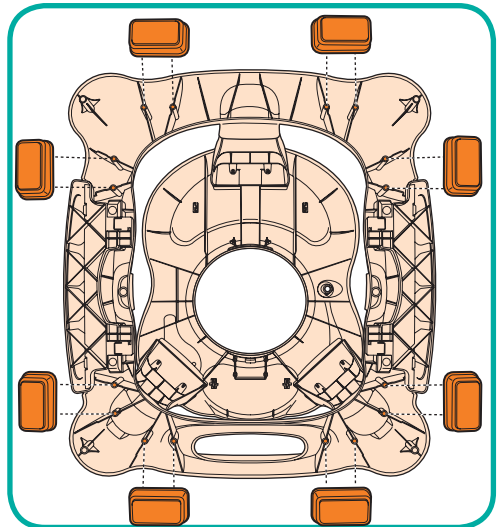
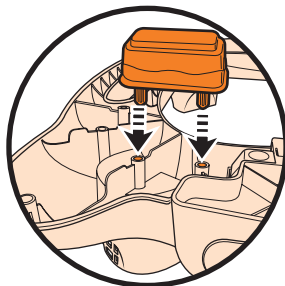

Attaching the walker's wheels

5. With the baby walker still upside down fully insert the wheels into the round holes at each corner of the walker.

WARNING! Never use the walker without all four wheels attached.

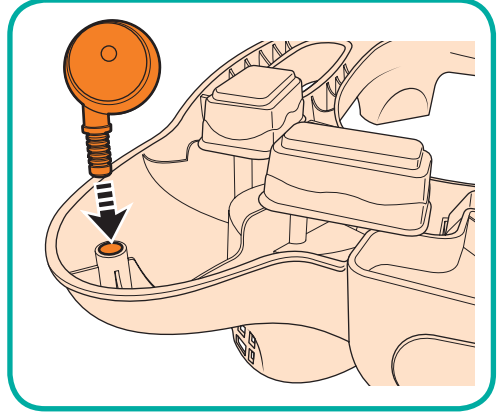

Attaching the toys

6. Align the toys (A), (B) and (C) with the mounting points on the walker body and 'click' them into place.

IMPORTANT: The toy bar (C) must be aligned correctly with the notches on its mounting point.

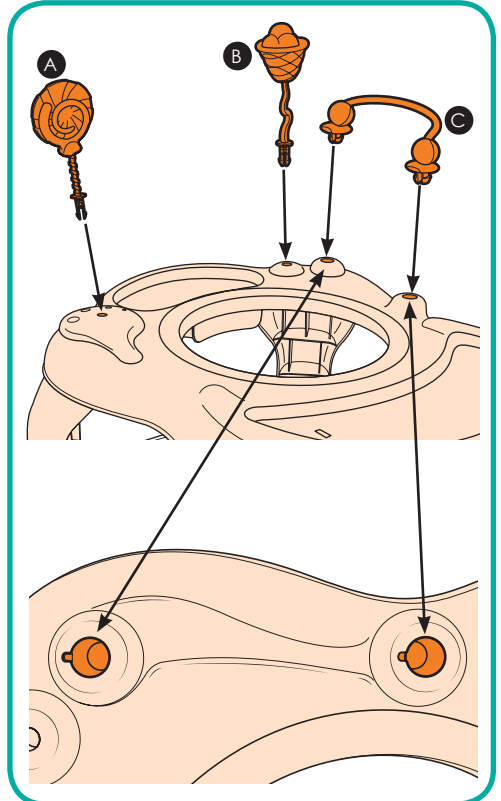

Fitting the seat unit

7. Insert the seat fabric (A) into the seat ring (B) and fold the fabric to cover the seat ring.

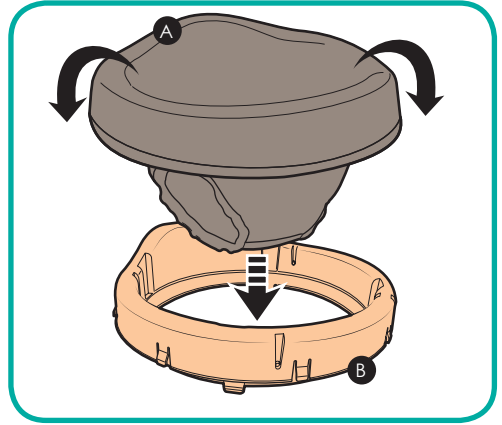

8. Hook the **8 webbing** strips (C) on the underside of the seat fabric over the **8 tabs** (D) on the seat ring.

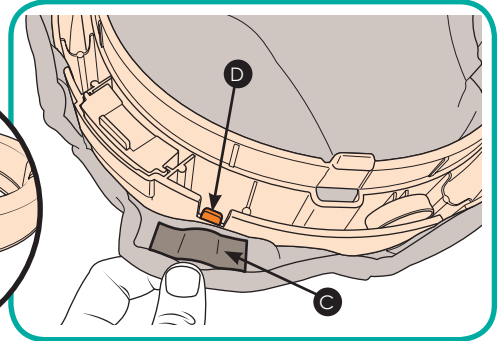
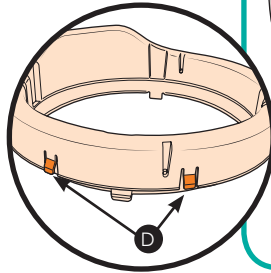

9. Insert the assembled seat unit into the walker body, pressing it down to ensure it 'clicks' into place.

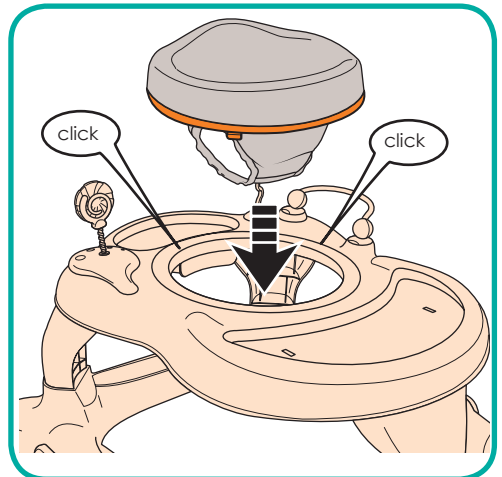

Play trays

10. Using a Phillips screwdriver, unscrew the battery cover on the underside of the play trays.

Insert 2 x 1.5V AA batteries (not supplied) into each play tray, ensuring the correct battery orientation is observed and then reattach the cover, replacing the screw, making certain it is not over-tightened.

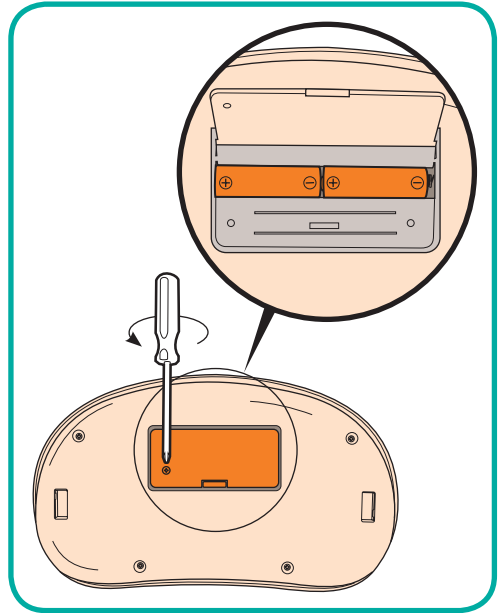

11. Place the play trays into the recesses on top of the walker body.

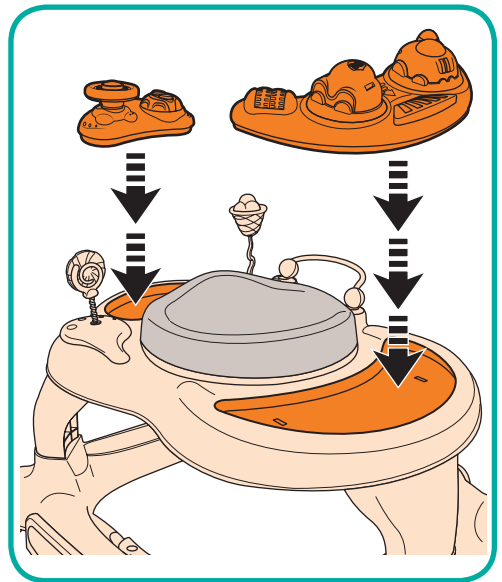

Play trays (continued)

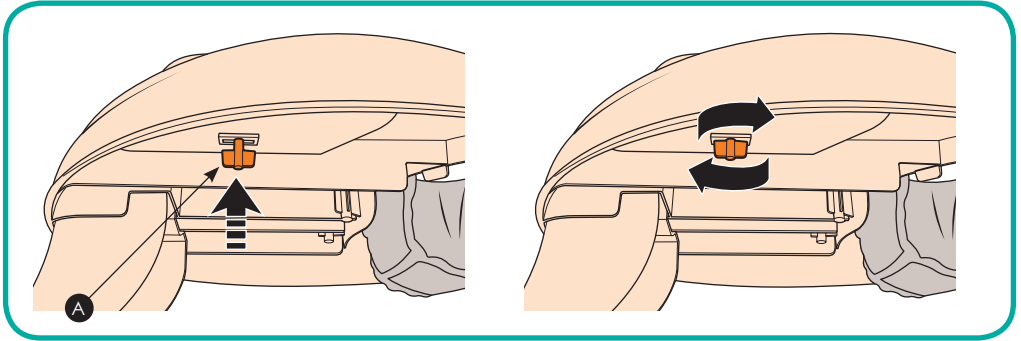

12. Secure the play trays to the walker body by pushing the tabs (A) on the underside of the walker body, into the corresponding holes in the play trays and then turning the tabs to fix the trays in position.

The bouncing board

IMPORTANT: The bouncing board MUST be fitted in activity or rocker mode.

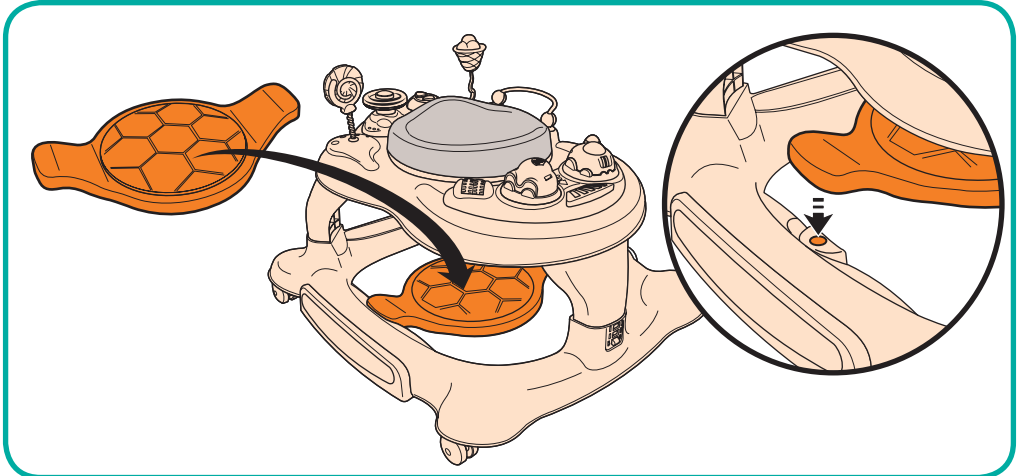

13. Place the bouncing board on to the mounting points on the base ensuring the board is attached properly before putting your child in the walker.

The bouncing board (continued)

WARNING: If your child is too small or too big to stand with their legs straight and feet flat on the foot plate, then the bouncing board is not suitable for your child and your child should not use it. If your child is not standing correctly then this could lead to posture problems/discomfort or create a potential tipping hazard.

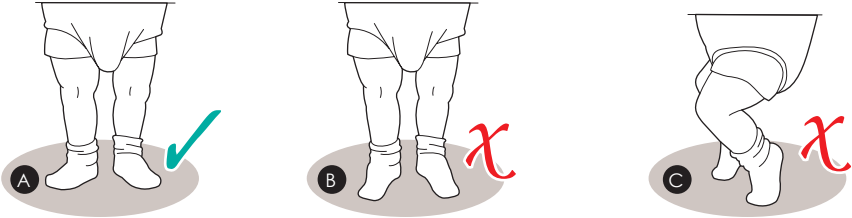

- A. Walker body at correct height.
- B. Walker body too high (child is on tip-toes).
- C. Walker body too low (child has bent knees).

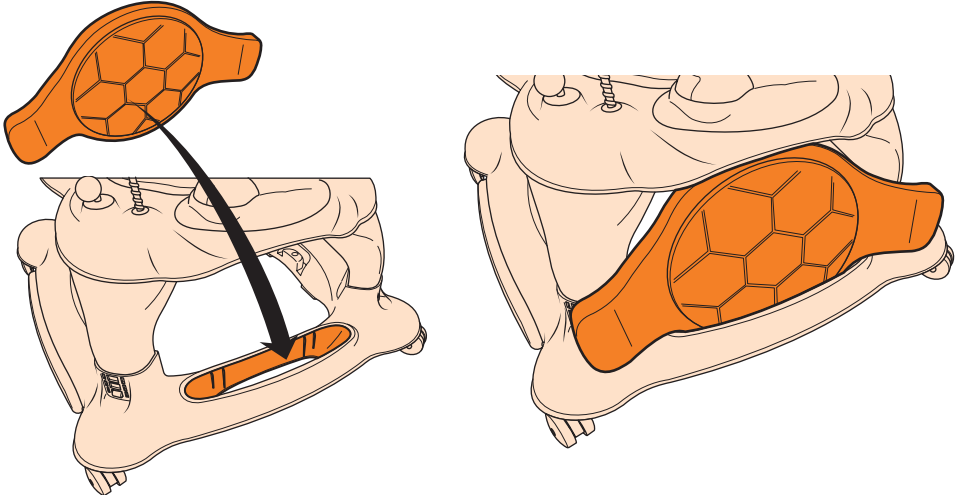

- 14. The bouncing board can be stored in the handy holder at the back of the walker.

Adjusting the height

WARNING! NEVER adjust the height when your child is in the walker. DO NOT place your child in until you have adjusted the height.

15. Push in the button on each of the legs and move the legs up or down to one of the three height positions.

IMPORTANT: Ensure all three legs are set at the same height.

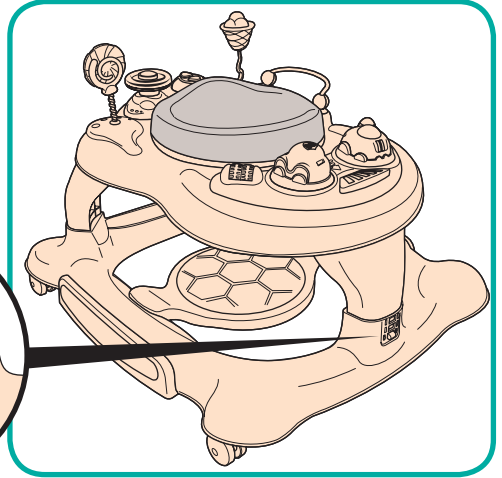
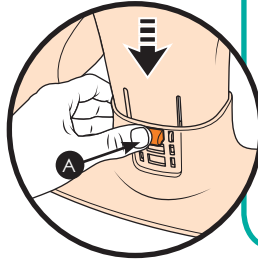

Using the seat unit

WARNING! The seat unit must be locked in the non-rotating position before using as a walker or rocker. The seat unit should only be allowed to rotate in activity centre mode.

16. The seat unit can rotate 360°. To allow the seat unit to rotate, pull the red button on the back of the seat upwards till it locks in the up position.

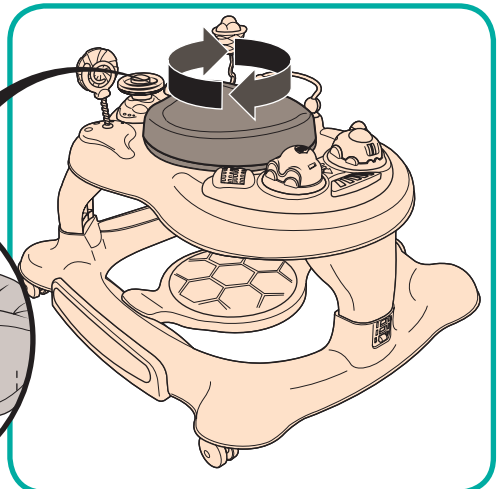
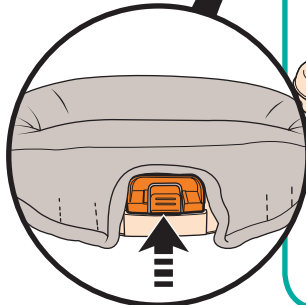

Using the seat unit (continued)

17. To prevent the seat unit from rotating, push the red button in (**not down or up but in**) and then turn the seat unit until you hear the locking mechanism lock.

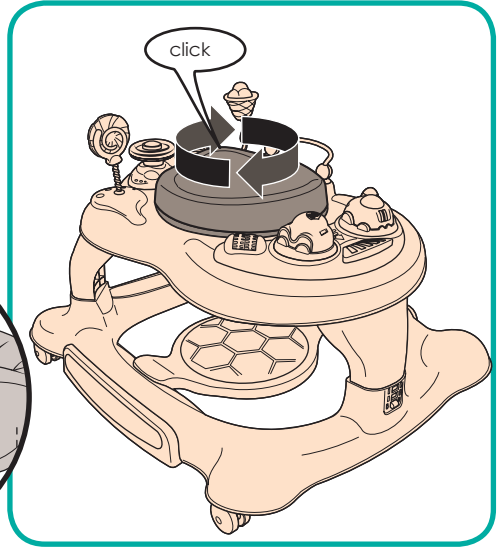
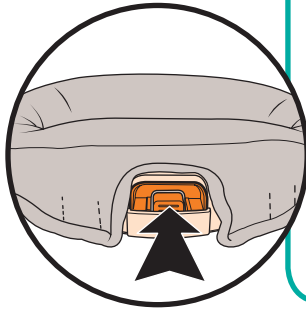

Using walker, activity and rocker modes

WARNING! The seat unit must be locked in the non-rotating position before using as a walker or rocker.

WARNING! DO NOT convert from rocker to walker or vice-versa whilst your child is seated in the walker.

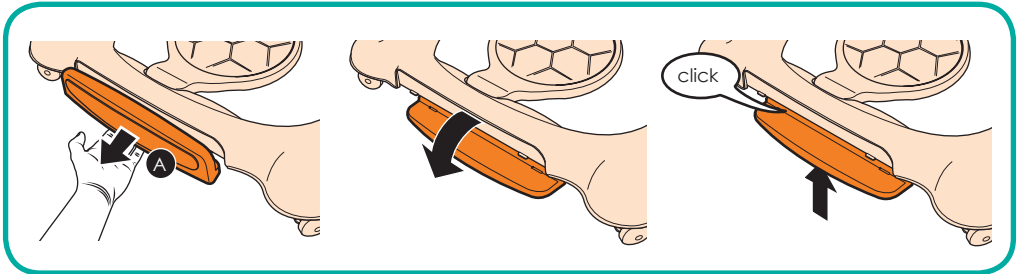

18. To convert to rocker mode: Pull out the rockers (A) on either side of the walker base, rotate them downwards and push them up into the underside of the walker base to lock the rockers in position.

IMPORTANT: The bouncing board must be fitted in rocker mode and the seat unit **MUST** be locked in the non-rotating position.

Using walker, activity and rocker modes (continued)

19. To convert to activity centre mode:

Ensure the rockers have been folded away by reversing step 18.

IMPORTANT: The bouncing board must be fitted in activity centre mode.

NOTE: The seat unit **CAN** be allowed to rotate in activity mode.

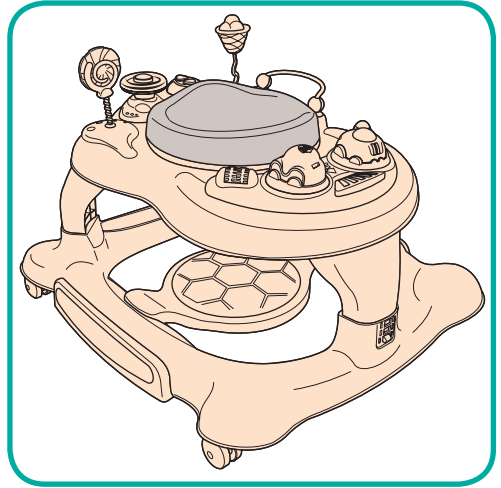

20. To convert to walker mode: Ensure the rockers have been folded away by reversing step 18 and remove the bouncing board.

IMPORTANT: The seat unit **MUST** be locked in the non-rotating position in walker mode.

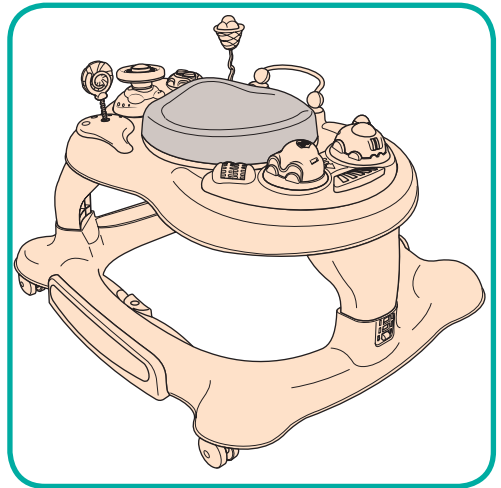

Consignes de sécurité



ATTENTION:

- Ne jamais laisser votre enfant sans surveillance.
- L'enfant sera capable d'aller plus loin et de bouger plus rapidement lorsqu'il sera dans le trotteur :
- Sécuriser l'accès aux escaliers, marches et surfaces irrégulières.
- Eloigner de toutes sources de chaleurs, radiateurs et appareils de cuisine.
- Enlever les liquides chauds, câbles électriques et autres potentiels objets dangereux de la portée des enfants.
- Éviter les collisions avec les portes en verres, fenêtres et meubles.
- Ce produit est uniquement destiné aux enfants pouvant s'asseoir par eux même et jusqu'à ce qu'ils soient en mesure de marcher seul, ou s'ils pèsent plus de 12kg.
- Ce trotteur pour bébé devra seulement être utilisé pendant de courte période (20min)
- Ne pas utiliser le trotteur pour bébé si une pièce est cassée ou manquante.
- Ne pas utiliser de pièces de rechanges autres que celles approuvées par le fabricant.
- Ne jamais utiliser le trotteur pour bébé si les supports anti-chute fournis avec ne sont pas installés.
- Ne jamais utiliser le trotteur pour bébé si les roues fournies avec ne sont pas installées.

Précautions d'utilisations

Seulement utiliser les piles recommandées en respectant la puissance et la taille.
Faites toujours attention à mettre les piles correctement en respectant les symboles plus et moins se trouvant sur la pile et à l'endroit où les mettre.
Ne pas mélanger des nouvelles piles avec des anciennes.
Ne pas mélanger différent types de piles.
Toujours enlever les piles usagées et toutes les piles si vous n'allez pas vous servir du produit pendant longtemps (car les piles peuvent couler et causer des dommages).
Ne jamais essayer de recharger, des piles ordinaires (non - rechargeable).
Enlever les piles rechargeables du produit avant de les charger.
Ne jamais court-circuiter les bornes des piles.
Les piles doivent toujours être changées par un adulte.
Garder les piles hors de la portée des enfants.
Les enfants peuvent s'étouffer avec des piles. En cas d'ingestion consulter immédiatement un médecin.

Recyclage des piles

Le symbole représentant une poubelle barrée indique que le produit ne doit pas être jeté comme vos ordures ménagères.
Ne pas considérer vos piles (usagées ou neuves) comme un déchet ménager.
Ne jamais mettre vos piles au feu, elles pourraient exploser
Les piles (usagées ou neuves) doivent être jetées dans un centre de recyclage agréé ou un point de collecte.

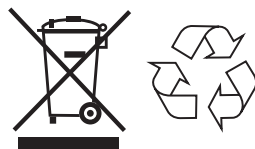

Entretien et maintenance

Pour prolonger la vie de votre produit, garder-le propre et ne l'exposer pas à la lumière direct du soleil pendant de longues périodes.

La housse amovible peut être nettoyée en utilisant de l'eau tiède et du savon doux ou un détergent doux. Laisser la sécher, préférablement loin de la lumière directe du soleil.

Si les roues grincet, utilisez un spray à base de silicone en vous assurant de le diriger vers le mécanisme d'assemblage des roues.

Ne pas nettoyer à sec ou utiliser de la javel

Ne pas passer laver en machine, essorer ou passer au sèche-linge.

Les parties non amovibles peuvent être nettoyées en utilisant une éponge humide et du savon doux ou un détergent doux. Laisser-les sécher complètement avant de replier le trotteur, préférablement loin de la lumière directe du soleil.

Dans certains climats, la housse peut être atteinte par des moisissures. Pour essayer d'éviter cela, ne pas plier ou ranger le produit lorsqu'il est humide ou mouillé. Toujours ranger le produit dans un endroit bien aéré.

Régulièrement vérifier que toutes les vis, boulons et autres attachements sont correctement serrés. Si une pièce du produit est abimée, pliée, ou déchirée veuillez contacter le service client.

Votre garantie 3 ans

Même si nous faisons et testons nos produits afin qu'ils répondent aux normes les plus élevées pour assurer longévité au produit, il peut toujours y avoir un hic ! Notre promesse est de réparer, remplacer ou rembourser un produit MyChild s'il a un défaut de fabrication identifié par nos soins et s'il est dans les 3 ans suivant la date d'achat, sans coûts supplémentaires.

Cependant, vous devez vous enregistrer dans les 28 jours après la date d'achat pour bénéficier de la garantie complète !

Pour recevoir une garantie complète vous devez enregistrer votre produit en visitant <https://mychild.co.uk/pages/warranty> et remplir le formulaire de garantie, ou en téléphonant au +44 161335 2508

Bienvenue

Merci d'avoir acheté le MyChild Roundabout trotteur 4 en 1

Veuillez lire les instructions et conseils d'utilisations attentivement avant l'utilisation, pour vous assurer de la meilleure utilisation du produit.

La sécurité de votre enfant est votre responsabilité. Si vous avez des questions sur le produit ou si le produit nécessite des pièces détachées vous pouvez contacter la Hotline de MyChild au +44 161 335 2508

Etaler les pièces sur une surface non rugueuse, comparer les pièces et vérifiez -les à partir de la liste. Ne pas sortir les pièces de leur packaging tant que vous n'êtes pas sûr d'avoir toutes les pièces.

ATTENTION! Doit être assemblé par un adulte. Garder les enfants éloignés tant que le produit n'est pas complètement assemblé. Garder les enfants éloignés lors de l'assemblage, le produit comprend de très petites pièces, qui pourraient être dangereuses pour les enfants et provoquer un risque d'étouffement.

Liste de pièces

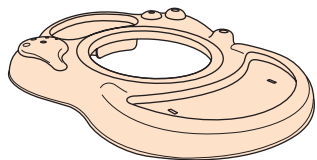

1

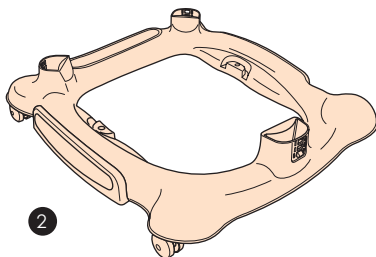

2

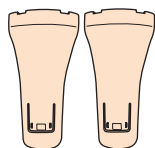

3

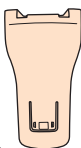

4

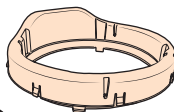

5

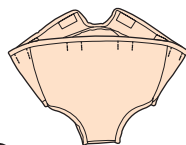

6

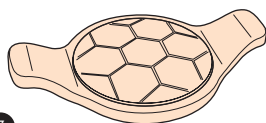

7

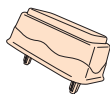

8



9

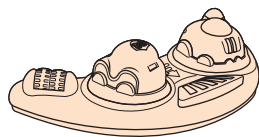

10

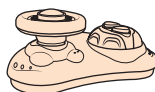

11



12



13

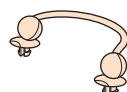

14



15

Pièces présentes dans le carton:

N°	Pièces	Qte	N°	Part	Qty
1	Structure du trotteur	1	10	Plateau de jeu avant	1
2	Base du trotteur	1	11	Plateau de jeu arrière	1
3	Jambes arrière	2	12	Jouet sucette	1
4	Jambes avant	1	13	Jouet glace	1
5	Siège	1	14	Barre de jeu	1
6	Tissus du siège	1	15	Vis	6
7	Plateau rebondissant	1			
8	Supports anti-chute	8		* Style pouvant varier	
9	Roues	4		Vous aurez besoin d'un tournevis cruciforme (non fourni).	



Assembler le trotteur

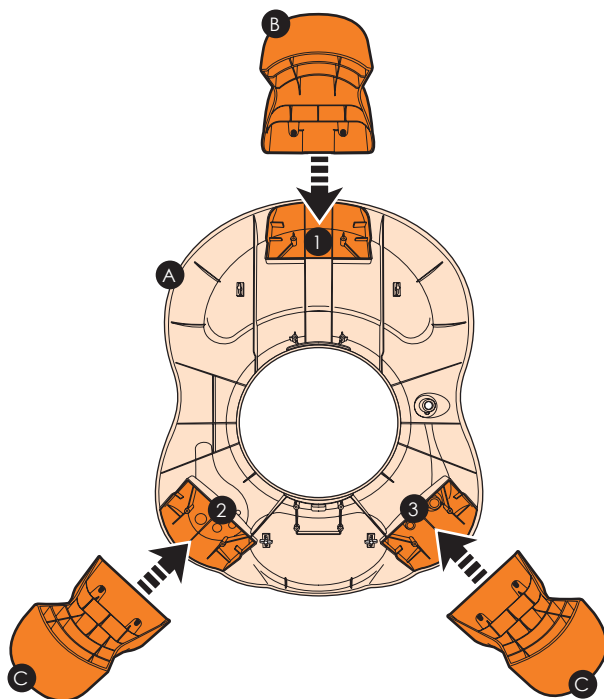

1. Mettre le trotteur (A) à l'envers sur le sol. Insérer les jambes avant (B) dans le point d'insert (1) et les jambes arrière dans les points d'insert (2) et (3).

Note: Les jambes avant sont plus larges que les deux jambes arrière.

2. Sécuriser chaque jambe en vissant les deux vis (D)

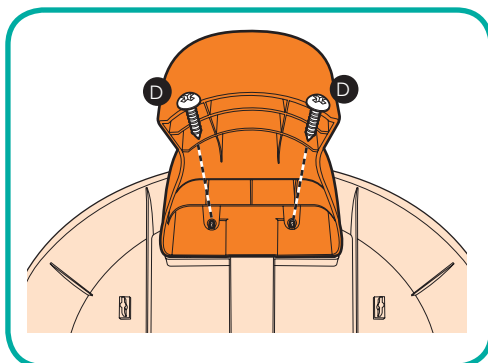

Assembler le trotteur (suite)

3. Retourner le trotteur assemblé dans le bon sens. Aligner le bout des jambes avec les ouvertures sur la base du trotteur.

Ne pas forcer les jambes dans la base.

Appuyer sur les boutons (D) sur chaque jambes et insérer-les dans les ouvertures sur la base en vous assurant que toutes les jambes sont à la même position.

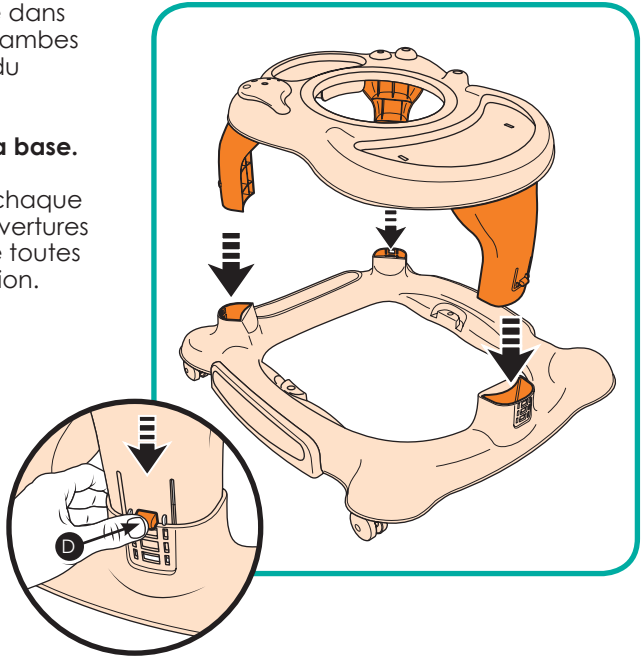

Installer les supports anti-chute

4. Le trotteur à l'envers, installer les patins anti-dérapant tout autour de la base du trotteur comme montré, insérer les deux tiges en plastique dans chaque trous, sous le trotteur.

ATTENTION! Ne pas utiliser le trotteur sans que tous les huit tampons anti-dérapage ne soient installés.

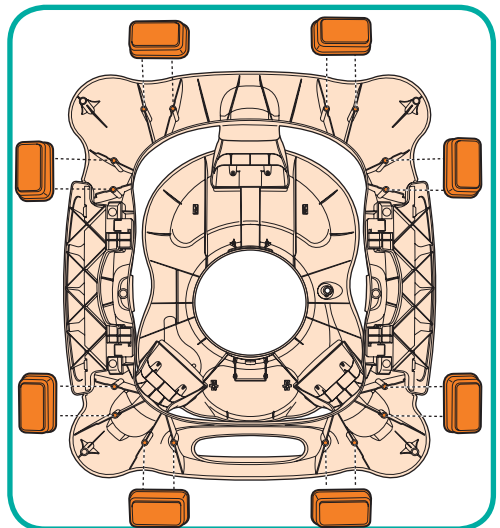
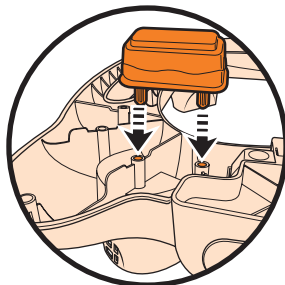

Attacher les roues du trotteur

5. Avec le trotteur toujours à l'envers, insérer les roues dans les trous prévu à cet effet, dans chaque coins du trotteur.

Ne jamais utiliser le trotteur sans que les quatre roues soient attachées.

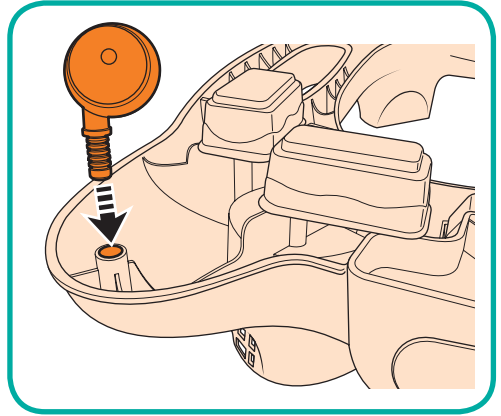

Attacher les jouets

6. Aligner les jouets (A), (B) et (C) avec les inserts sur le trotteur et clippez- les en place.

IMPORTANT: La barre de jeu (C) doit être alignée correctement avec l'insert.

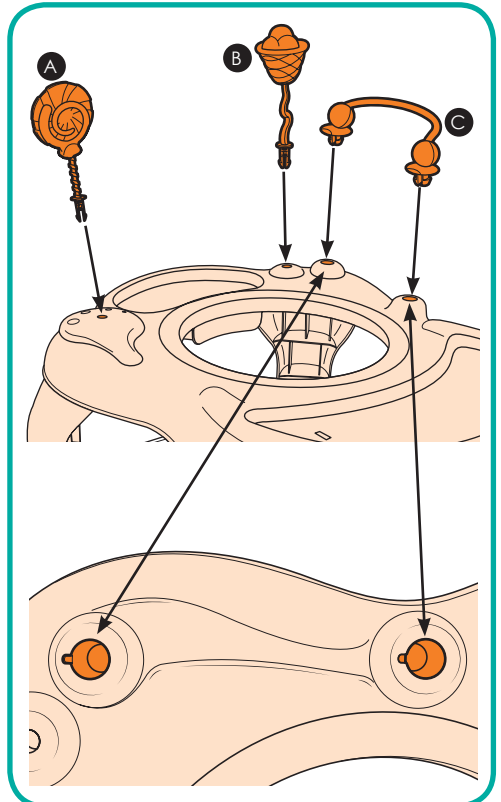

Installer le siège

7. Insérer la housse de l'assise(A) dans l'anneau du siège(B) et replier le tissu pour couvrir l'anneau.

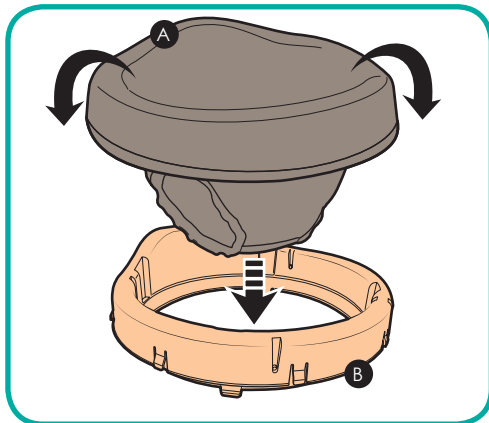

8. Accrocher les **8 accroches** (C) sous le siège, sur les **8 crochets** (D) de l'anneau du siège.

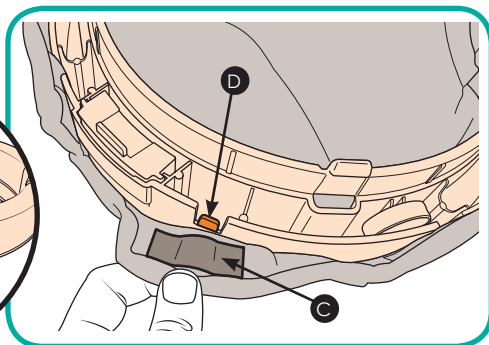
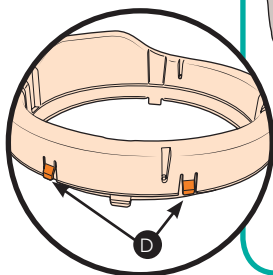

9. Insérer le siège assemblé au trotteur, en appuyant dessus et en s'assurant que cela clique en place.

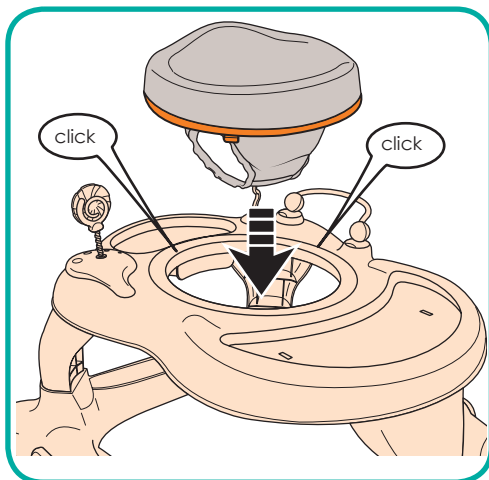

Plateau de jeux

10. Utiliser un tournevis cruciforme, dévisser le cache piles sous le plateau.

Mettre 2x1.5V Piles AA (non fournis) dans chacun des plateaux de jeux. Assurez vous que les piles sont dans le bon sens lorsque vous remettez le cache piles. Remettre la vis et faite attention de ne pas trop la serrer.

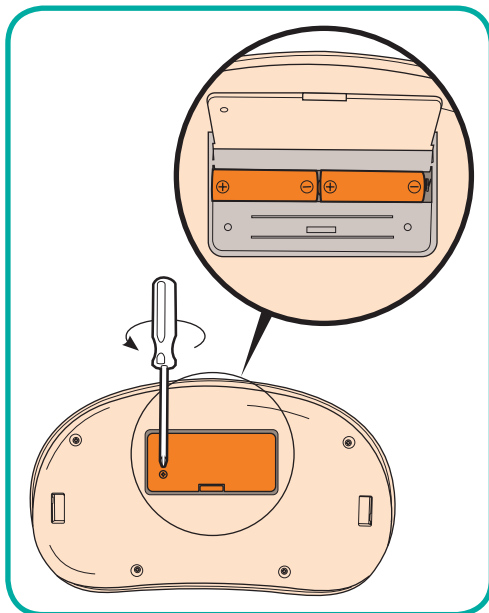

11. Placer les plateaux sur le dessus du trotteur, aux emplacements prévus.

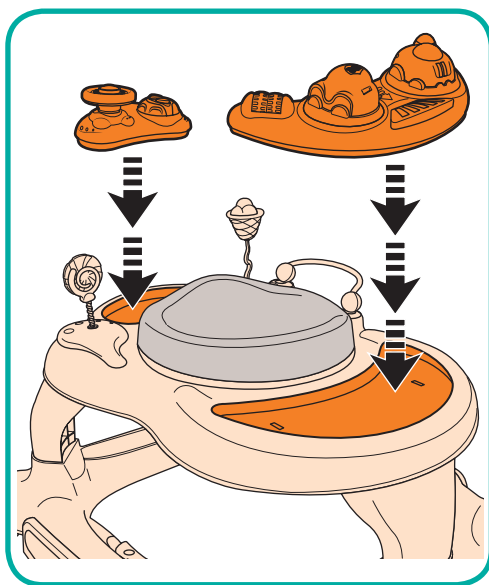

Plateau de jeux (suite)

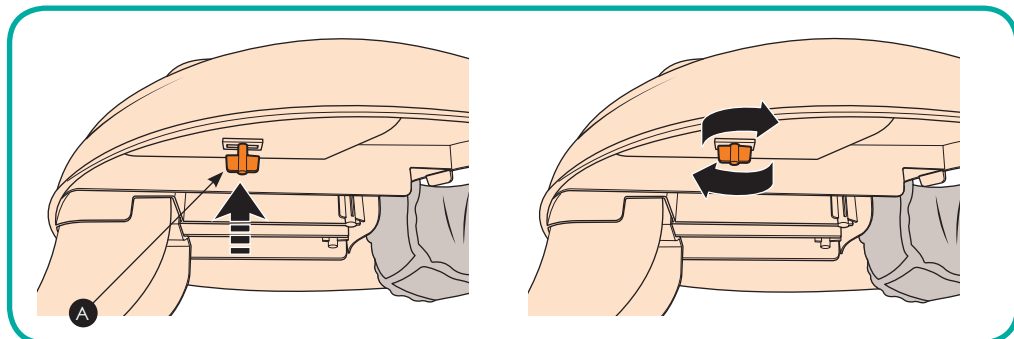

12. Sécuriser les plateaux de jeux en poussant les loquets (A) qui se situent sous le trotteur, dans le trou correspondant, puis retourner les loquets pour maintenir le plateau en position.

Le plateau rebondissant

IMPORTANT: Le plateau rebondissant DOIT être installé lorsque le trotteur est en mode activité ou en mode rocker.

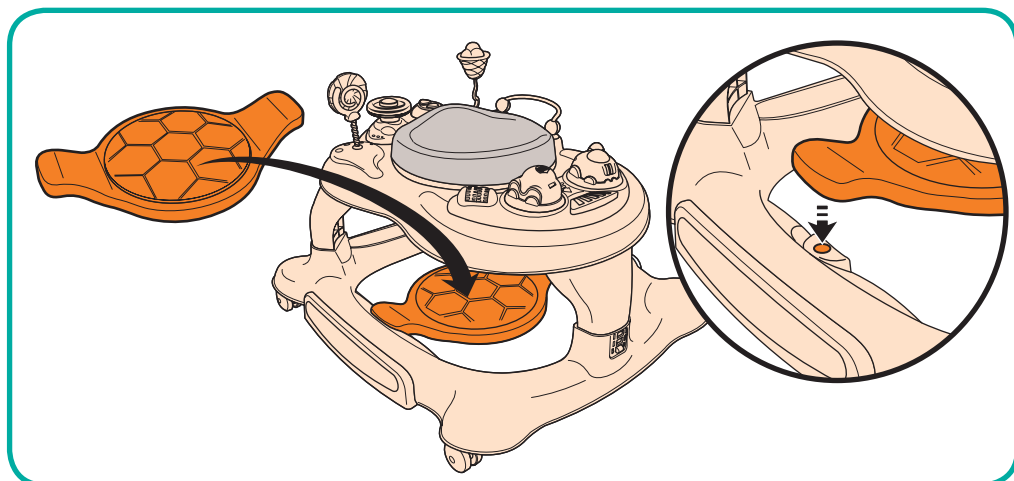

13. Installer le plateau rebondissant à l'endroit prévu sur la base du trotteur, et assurez vous que celui ci est correctement attaché avant de mettre votre enfant dans le trotteur.

Le plateau rebondissant (suite)

ATTENTION: Si votre enfant est trop petit ou trop grand pour tenir les jambes droites et les pieds à plat, alors le plateau rebondissant n'est pas adapté à votre enfant, et votre enfant ne devrait pas l'utiliser. Si votre enfant ne se tient pas droit correctement cela pourrait entraîner des problèmes de posture/ d'inconfort ou créer un potentiel risque.

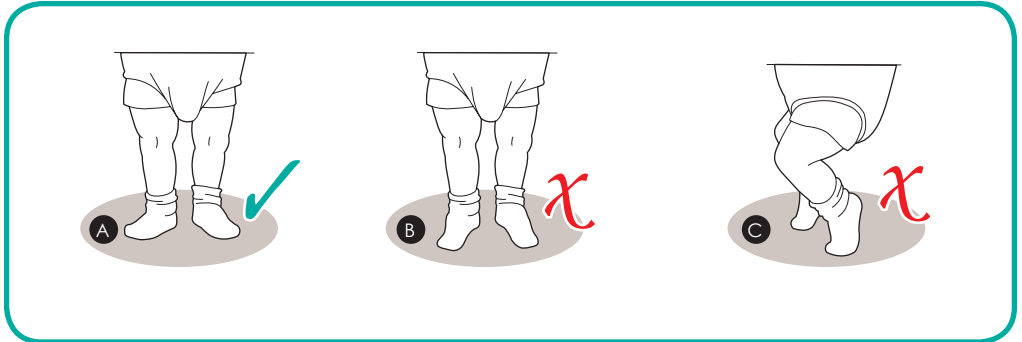

A. La structure du trotteur à la hauteur correcte.

B. La structure du trotteur trop haute (l'enfant sur la pointe des pieds).

C. La structure du trotteur trop basse (l'enfant plie ses genoux).

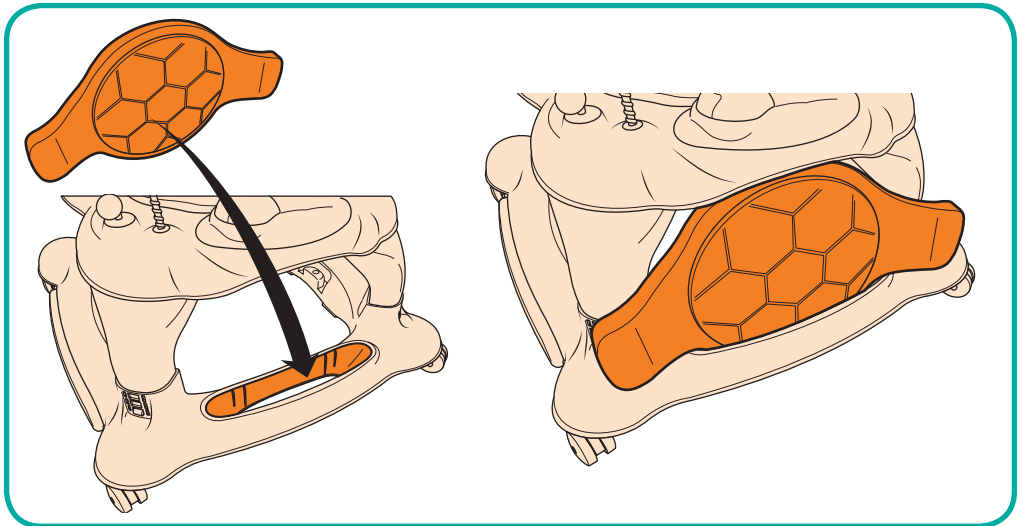

14. Le plateau rebondissant peut être rangé à l'arrière du trotteur.

Ajuster la hauteur

ATTENTION! NE JAMAIS ajuster la hauteur quand votre enfant est dans le trotteur. NE PAS installer votre enfant tant que vous n'avez pas ajusté la hauteur.

15. Appuyer sur le bouton de chaque côté des jambes et bouger les jambes de haut en bas pour régler la hauteur jusqu'à une des 3 hauteurs.

IMPORTANT : Assurez vous que toutes les jambes sont de la même hauteur.

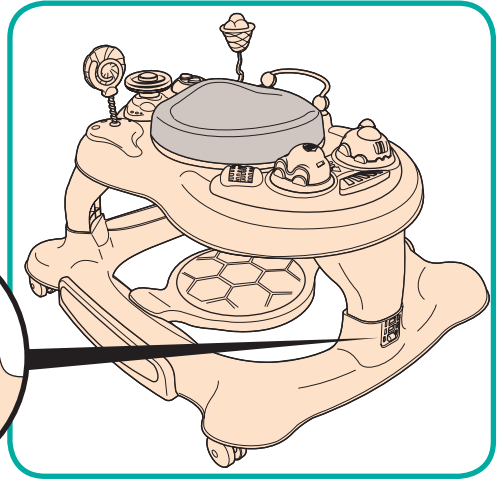
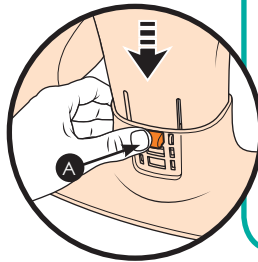

Utilisation du siège

ATTENTION! Le siège doit être bloqué en position fixe avant d'être utilisé comme trotteur ou rocker. Le siège devrait uniquement pivoter en mode activité.

16. Le siège peut pivoter sur 360°. Pour permettre au siège de pivoter, tirer sur le bouton rouge à l'arrière du siège jusqu'à ce qu'il se bloque en position.

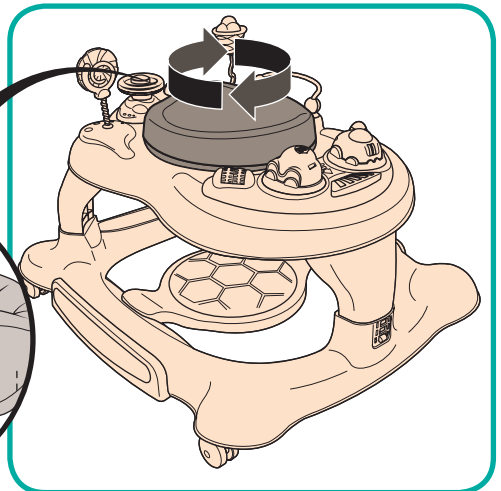
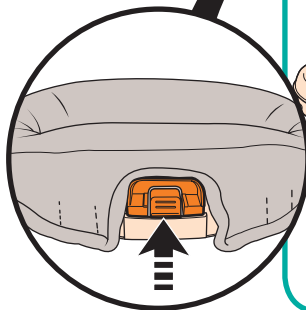

Utilisation du siège (suite)

17. Pour empêcher le siège de pivoter, appuyer sur le bouton rouge (**pas en haut ni en bas**) puis faites tourner le siège jusqu'à ce qu'il se bloque.

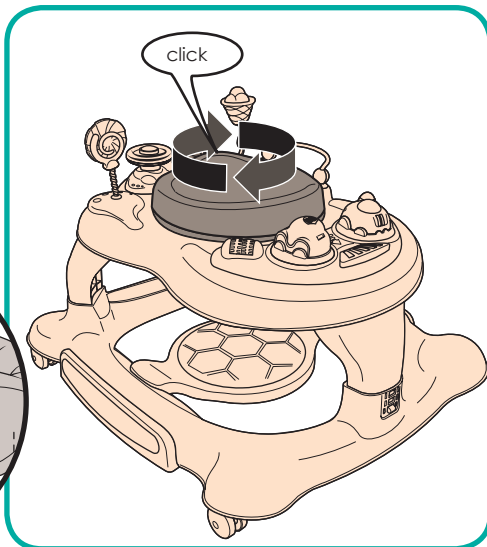
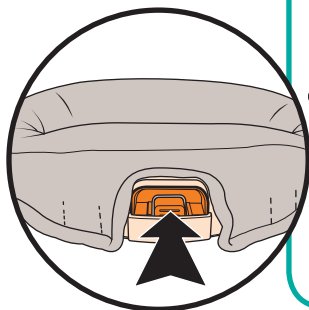

Utiliser le trotteur en mode activités et rocker

ATTENTION! Le siège doit être bloqué en position fixe avant d'être utilisé comme trotteur ou rocker.

ATTENTION! Ne pas convertir du mode balancelle au mode trotteur ou vice versa lorsque votre enfant est assis dedans.

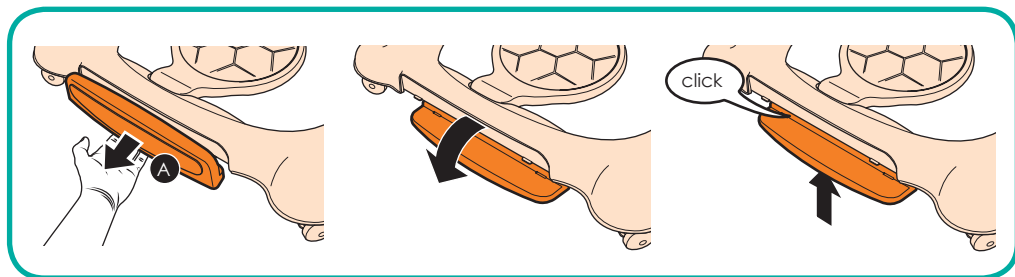

18. Pour convertir le trotteur en mode rocker: Tirer les jambes de balancement (A) sur le côté, faites les descendre et insérer les dans l'insert prévu à cet effet pour les bloquer dans cette position.

IMPORTANT: Le plateau rebondissant doit être installé en mode rocker et le siège DOIT être bloqué en position non tournante.

Utiliser le trotteur en mode activités et rocker (suite)

19. Pour convertir en mode activité:

Assurez vous que les jambes de balancement ont bien été pliées en faisant l'étape 18 à l'envers.

IMPORTANT: Le plateau rebondissant **DOIT** être installé lorsque le trotteur est en mode activité.

Note: Le siège **PEUT** être rotatif en mode activité.

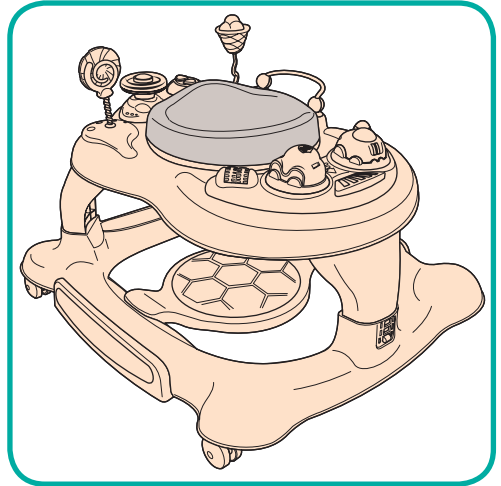

20. Pour convertir en mode trotteur:

Assurez vous que les cotés ont été replier en procedant à l'inverse de l'étape 18 et enlever le plateau rebondissant.

IMPORTANT: Le siège **DOIT** être bloqué en position fixe en mode trotteur.

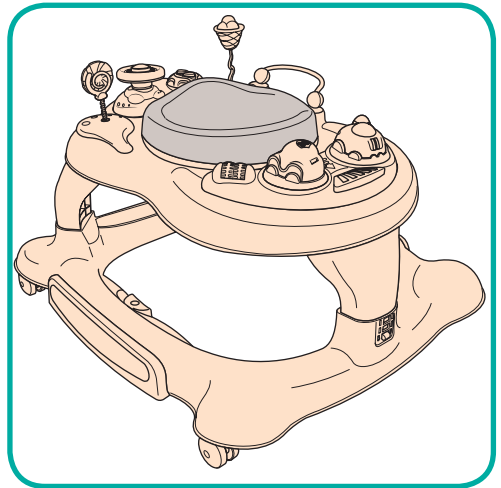



www.mychild.co.uk

Customerservice@kooltrade.co.uk
Imported by Kooltrade Ltd. M34 3QA
Tel: 0161 335 2508